

# SRS

Swedish Rail System AB SRS

# KRANSFOR



# Mått och data

## SLIPRAR

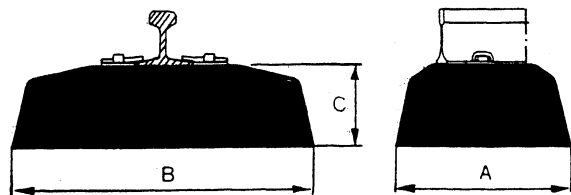

## RÄLS

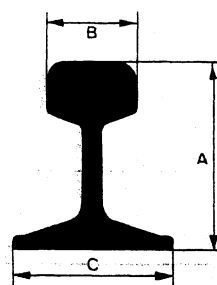

Typ	132	133	134	Typ	vikt/m	A	B	C
Max hörntryck, ton	25	50	75	S49	49.4 kg	149 mm	67 mm	125 mm
Bredd (A), mm	300	420	550	SJ50	50.0 kg	155 mm	70 mm	133 mm
Längd (B), mm	720	720	900	S54	54.4 kg	154 mm	67 mm	125 mm
Höjd (C), mm	200	200	200	UIC60	60.3 kg	172 mm	70.6 mm	150 mm
Bottenarea, m <sup>2</sup>	0.216	0.302	0.390					
Betongkvalitet	K 600	K 600	K 600					
Vikt, kg	78	120	134					

## Rakspårselement

	133/49/6	133/50/6	134/50/6	134/54/5	134/60/7.5
Längd	6.00 m	6.00 m	6.00 m	5.00 m	7.50 m
Antal sliprar	9	9	9	8	12
Vikt	1.4 ton	1.4 ton	1.55 ton	1.36 ton	2.1 ton
Max hörntryck	50 ton	50 ton	75 ton	90 ton	110 ton

## Kurvelement

Böckning i önskade radier

Längd  
Vikt  
Antal sliprar

} Beroende på aktuell radie och spårvidd

## Växel

Symmetrisk, höger- eller vänsteravvikande  
Radier och spårvidd efter önskemål

# Data

## Sveller

SRS betonsveller for kranspor findes i flere størrelser, type 132 for max. bogietryk op til ca. 25 tons og type 133 for op til ca. 50 tons. Desuden findes specialudførelser for større

kraner. Nedenstående data er standard, andre sporlængder tilbydes efter ønske.

Type 132

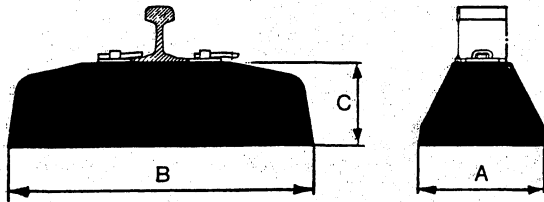

Type 133

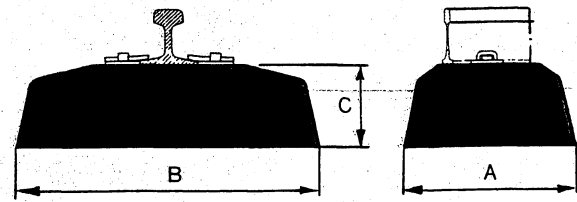

### 132

Max. bogietryk ca.	25 ton
Bredde (A)	300 mm
Længde (B)	720 mm
Højde (C)	200 mm
Bundareal	0,216 m <sup>2</sup>
Betonkvalitet	K 600
Vægt	78 kg

### 133

Max. bogietryk ca.	50 ton
Bredde (A)	420 mm
Længde (B)	720 mm
Højde (C)	200 mm
Bundareal	0,302 m <sup>2</sup>
Betonkvalitet	K 600
Vægt	120 kg

## Ligespor (enkelt længde)

### 132/43

Længde	6 m
Vægt, komplet	980 kg
Antal sveller	9

### 133/50

Længde	6 m
Vægt, komplet	1350 kg
Antal sveller	9

## Kurver

### 132 og 133

Udføres i ønskede radier	} Afhængig af aktuel radie og sporvidde
Længde	
Vægt	
Antal sveller	

## Skiftespor

### 133

Symmetrisk, højre- eller venstredrejende  
Radier og sporvidde efter ønske

## Skinner

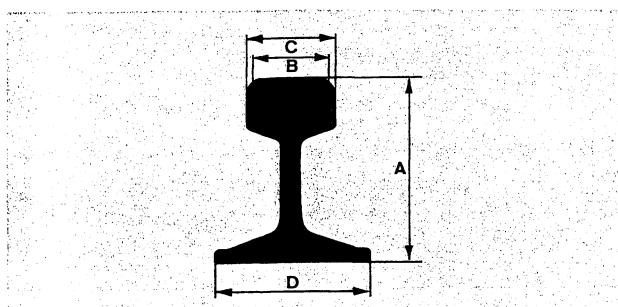

Vægt/m	A	B	C	D
43 kg	133 mm	69 mm	70 mm	133 mm
50 kg	155 mm	70 mm	72 mm	133 mm

## Dimensionering af ballast for SRS kranspor\*)

Ved hjælp af nomogrammet og anvisningerne kan De fastlægge og opbygge den rigtige ballast for Deres SRS kranspor

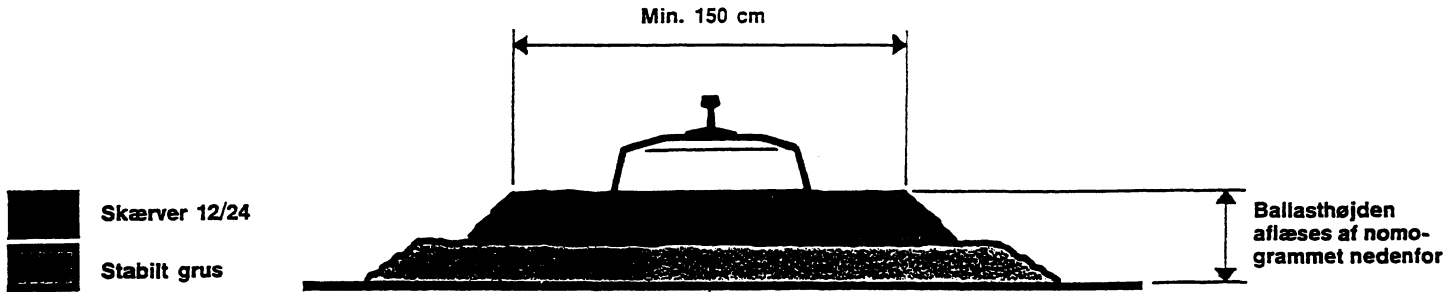

Fig. 1. Snit gennem grus og skærvelag.

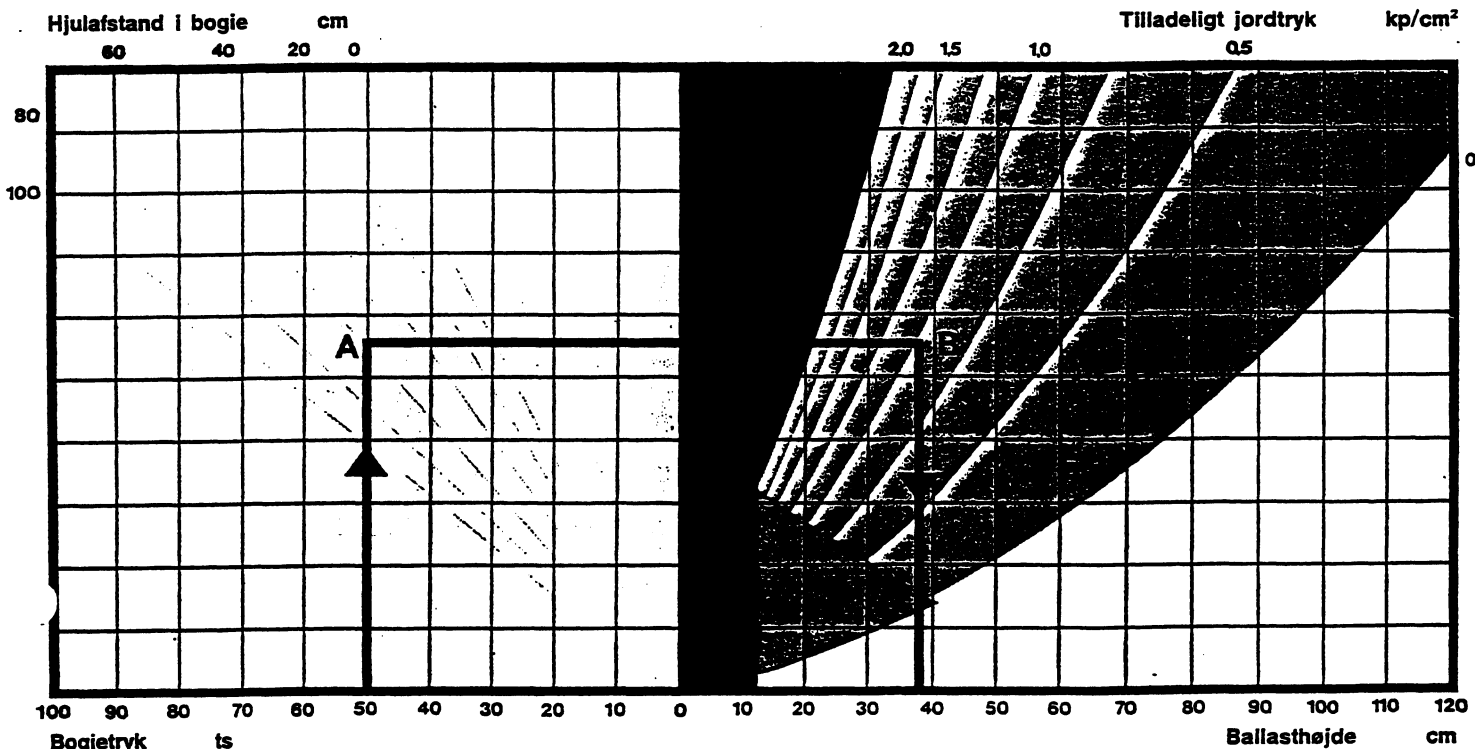

Fig. 2. Af nomogrammet kan man direkte aflæse mindste ballasthøjde, opdelt i skærver og grus.

### Nomogrammet aflæses således:

Find max. bogietryk for Deres kran på nederste venstre skala, gå lodret op, til De træffer den hvide linie for hjulafstanden i bogien (punkt A i eksemplet). Gå vandret til højre og find den hvide kurve for byggepladsens tilladte jordtryk (punkt B i eksemplet). Lodret under dette punkt aflæses den totale ballasthøjde på den nederste højre skala. Kurven for tilladeligt jordtryk = 2 kp/cm<sup>2</sup> deler den totale ballasthøjde i skærver (grønt) og stabilt grus (blåt). Skærvehøjden skal altid være mindst 12 cm.

### Et eksempel

Kranens max. bogietryk er 50 Mp, hjulafstanden i en

\*) Alle værdier er retningsgivende og gælder udelukkende for SRS-kranspor. Tag altid hensyn til byggepladsens specielle bundforhold, ledningsudgravninger, kanaler o. lign. Ved tilladte jordtryk på under 0,5 kp/cm<sup>2</sup> bør særlig forsigtighed iagttages.

bogie er 60 cm. Et tilladeligt jordtryk på 1 kp/cm<sup>2</sup> giver en total ballasthøjde på 37 cm, opdelt i 22 cm skærver og 15 cm stabilt grus. Eksemplet er indtegnet i nomogrammet med den tykke sorte linie.

### Retningsgivende værdier for tilladeligt jordtryk:

Fin sand (siltholdig)	1,3 kp/cm <sup>2</sup>
Grus eller sand	2,0 kp/cm <sup>2</sup>
Ler eller fin silt    løst	0,25 kp/cm <sup>2</sup>
Ler eller fin silt    halvfast	0,5 kp/cm <sup>2</sup>
Ler eller fin silt    fast	1,0 kp/cm <sup>2</sup>
Ler eller fin silt    meget fast	2,0 kp/cm <sup>2</sup>

Da ovennævnte er vanskeligt at bestemme, anbefales der at finde de aktuelle værdier i de geotekniske undersøgelser for den pågældende byggeplads.

